

LAVADORAS EXTRATORAS COM AMORTECIMENTO
ALTAMENTE EFICIENTES COM XCONTROL FLEX PLUS



FX
LINHA

FX350 TOUCH	FX450 TOUCH	FX600 TOUCH
35 KG 77 LB	45 KG 99 LB	60 KG 132 LB



CARACTERÍSTICAS

- Independente, alto giro
- Cesto Cascade Drum™ patenteado
- Tambor e tanque de aço inoxidável
- 2x grandes válvulas de drenagem (Ø 76 mm)
- Easy Soap™ - conexão para sabão líquido
- Porta com grande abertura para fácil colocação e retirada
- A altura ergonómica da porta permite o acesso fácil com carrinhos
- Ficha RS485 (no painel traseiro)
- Posição de controlo de fácil utilização, independentemente da altura do utilizador
- Amortecedor (proteção frontal)
- Dispenser para sabão

PLATAFORMA XCONTROL FLEX PLUS

- Programador intuitivo tátil 7"
- Disponível em 34 idiomas
- Wi-Fi construído em fábrica para programação e atualização
- Alertas de serviço para fácil manutenção
- Totalmente programável
- 20 programas pré-definidos, até 99 em memória
- Combine com Trace-Tech™ e software de gestão de lavandaria i-Trace para um controlo perfeito da sua instalação de lavandaria.

OPÇÕES

- Frente em aço inoxidável
- Bombas de sabão líquido
- Válvula de reciclagem
- 3.ª entrada de água, entradas de alta capacidade
- Versões a vapor ou de aquecimento duplo
- Entradas de água operadas a ar
- OPTILOAD™ - sistema de pesagem*
- Torneira para amostragem de água
- Sinalização extra (luz laranja e buzina)
- Isolamento para redução de energia e ruído
- Rotação para a frente (n/a para FX350)*
- Extensão até 16 sinais de sabão líquido (acessório)



Abordagem XControl FLEX PLUS, programa e ecrãs de ciclo



CONSTRUÇÃO ERGONÓMICA



CONTROLOS POR ECRÃ TÁTIL



CONSUMO REDUZIDO DE ÁGUA E ENERGIA

*Consulte o seu representante de vendas para obter a disponibilidade

TIPO		FX350	FX450	FX600
TAMBOR INTERNO				
Capacidade 1:10	kg	35	45	60
Capacidade 1:09	kg	39	50	67
Volume	litros	351	452	601
Diâmetro	mm	914	914	1035
VELOCIDADE DO TAMBOR				
Velocidade de lavagem (max)	rpm	38	38	36
Velocidade de centrifugação (max)	rpm	839	839	788
FATOR G				
		360	360	360
AQUECIMENTO				
Eletricidade	kW	24	36	54
Vapor	bar	3-8	3-8	3-8
Água quente	°C	90	90	90
Nível de pressão sonora	dB (A)	<75	<75	<75
Conexão para válvulas de água	BSP	1"	1"	1"
Pressão da água	kPa	100-800	100-800	100-800
Rec. pressão da água	kPa	300-500	300-500	300-500
Capacidade de entrada de água (a 8 bar)	l/min	518	518	518
Válvula de drenagem	exterior Ø			
	mm	2x76	2x76	2x76
Volume de fluxo com válvula de drenagem	l/min	2x 210	2x 210	2x 210
Conexão válvula vapor	BSP	3/4"	3/4"	3/4"
Pressão de vapor	kPa	300-800	300-800	300-800
DIMENSÕES				
Dimensão A×L×P	mm	1925x1315x1270	1925x1315x1502	1925x1315x1502
Peso líquido	kg	1010	1350	1500
DADOS DE TRANSPORTE				
Embalado A×L×P	mm	2125x1425x1470	2125x1425x1700	2125x1425x1700
Peso bruto	kg	1170	1490	1640

Lado frontal

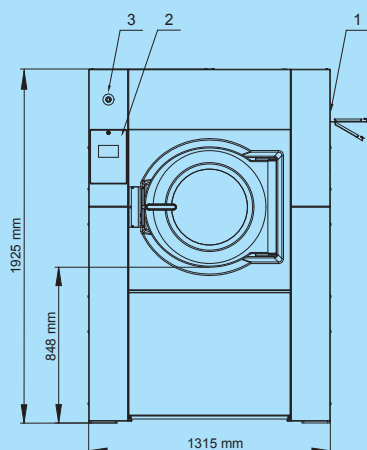

Lado esquerdo

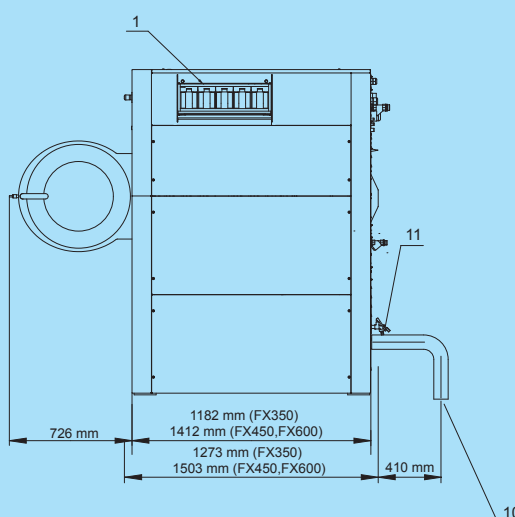

Lado traseiro

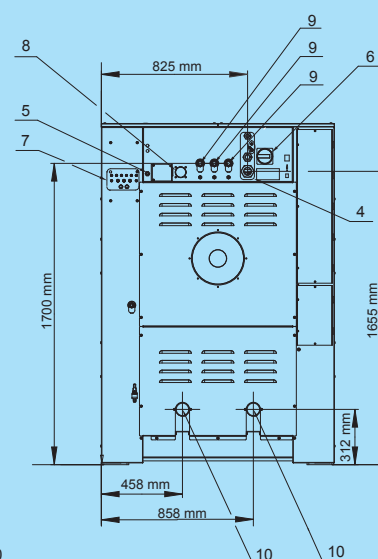

- 1 Dispenser para sabão
- 2 Teclado
- 3 Paragem de emergência
- 4 Conexão elétrica

- 5 Conexão elétrica para do sabão líquido
- 6 Interruptor principal
- 7 Ligações da bomba de sabão líquido

- 8 Tanque de ventilação de ar
- 9 Conexão de água
- 10 Válvula de drenagem
- 11 Torneira para amostragem de água

A Primus reserva-se o direito de alterar as máquinas e as especificações deste folheto a qualquer altura, sem aviso prévio. Detalhes e fotografias são apenas a título informativo e nunca vinculativo.

www.primuslaundry.com

Primus by Alliance Laundry Systems

