

primus

laundry equipment

Xtreme
in innovation

Maquina de lavar roupa de alta rotaçãõ

FS 800, FS 1000, FS 1200



CARACTERÍSTICAS TÉCNICAS

- Modulo independente, alta rotaçãõ
- Estrutura em aço inoxidável (AISI 304)
- Tambor e cuba em aço inoxidável
- XControl Plus- completamente programável
- Porta extra larga (Ø54cm)
- 2 Válvulas de drenagem rápida (Ø103mm)
- Fácil acesso a todos os componentes
- Conexões de detergente standard
- Motor controlado por frequência
- PowerWash® alhetas do tambor perfuradas: mais acçãõ mecânica, menor consumo de água
- Entrada de água operando a ar
- SuperEco® programa de lavagem – reduçãõ significativa de água e consumo de electricidade
- Dispensador de detergente patenteado com 5 partes removíveis

OPCIONAIS

- Bombas para detergente liquido
- Trace-tech® programa de rastreabilidade e sistema de trabalho em rede



DESIGN ROBUSTO



PORTA
EXTRA-LARGA



FÁCIL OPERAÇÃO

POWERWASH

supereco



TRACE-TECH

TIPO		FS 800	FS 1000	FS 1200
CAPACIDADE				
Volume do tambor	l	807	1003	1180
Capacidade	kg	80	100	120
	lbs	180	230	275
Diâmetro do tambor	mm	Ø1110	Ø1200	Ø1300
MOTOR				
Controlo por frequência		standard	standard	standard
VELOCIDADE DO TAMBOR				
Velocidade de lavagem	rpm	36	33	32
Velocidade de centrifugação	rpm	750	720	695
Factor-G velocidade de centrifugação		350	350	350
PROGRAMADOR				
Xcontrol Plus		standard	standard	standard
ESTRUTURA				
Aço inoxidável AISI 304		standard	standard	standard
TAMBOR				
Aço inoxidável AISI 304		standard	standard	standard
AQUECIMENTO				
Eléctrica	kW	67,5	-	-
Vapor com pressão	bar	3-8	3-8	3-8
	psi	44-116	44-116	44-116
LIGAÇÕES				
Eléctrica		3x380-480V 50/60Hz 3x208-240V 50/60Hz	3x380-480V 50/60Hz 3x208-240V 50/60Hz	3x380-480V 50/60Hz 3x208-240V 50/60Hz
	kW	11,25	15,25	18,75
Entrada de água	polegada	3x1 1/2"	3x1 1/2"	3x1 1/2"
Entrada de vapor	polegada	1"	1"	1"
Entrada de ar comprimido	mm	Ø8	Ø8	Ø8
Dreno	mm	2x103 2x4"	2x103 2x4"	2x103 2x4"
DIMENSÕES AxLxP				
	mm	1985x1495x1940	2060x1790x2005	2085x1855x2085
DADOS PARA TRANSPORTE				
Peso bruto				
Peso com embalagem	kg	2830	3410	3710
Peso líquido	kg	2640	3170	3480
Volume (embalado)	m ³	7,25	9,29	10,16
Dimensões da embalagem AxLxP	mm	2200x1690x1950	2345x1865x2125	2340x2000x2170

- = Não disponível

Standard = Execução standard, Os dados sobre as dimensões da máquina incluem todas os acessórios

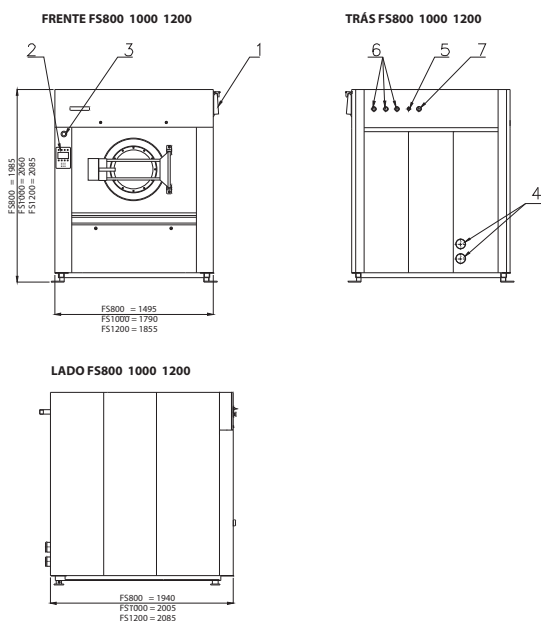

1. Caixa para detergente (opcional)
2. Teclado
3. Botão de paragem de emergência
4. Válvula de drenagem
5. Ligação de vapor
6. Alimentação de água
7. Ventilação do tambor

A empresa Primus reserva o direito de mudar as máquinas e especificações técnicas constantes neste folheto em qualquer altura, sem a sua prévia notificação. Detalhes e fotografias são apenas para informação, não são vinculativos.

www.primuslaundry.com

ISO 9001
ISO 14001
BUREAU VERITAS
Certification

